

Наклонно-выдвижной кронштейн 50" - 85" Теледидарға арналған көлбеу-жылжымалы бекіткіш 50" - 85"



Диагональ экрана
50" - 85"



Максимальная нагрузка
68 кг



VESA
200x200, 200x300, 200x400,
300x100, 300x200, 300x300,
300x400, 400x200, 400x300,
400x400, 500x400, 600x200,
600x300, 600x400



Расстояние от стены:
65 - 130 мм

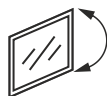

Угол наклона
-8° ~ +8°

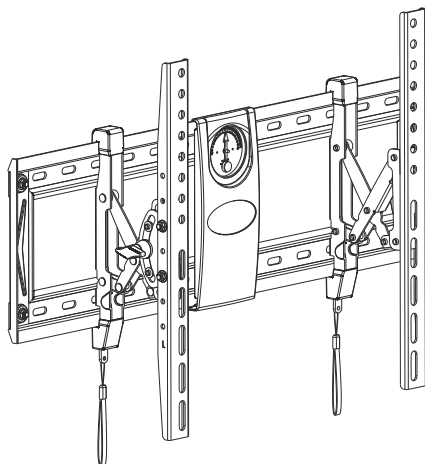

RU РУКОВОДСТВО ПОЛЬЗОВАТЕЛЯ

KZ ПАЙДАЛАНУШЫ НҰҚАУЛЫҒЫ



Спасибо, что выбрали нас!

Мы надеемся, что Вы довольны покупкой. Если Вам понравился наш продукт, пожалуйста, оставьте Ваш отзыв.

Если у Вас возникли вопросы или какие-либо проблемы, то Вы можете связаться с нами в любое время, и мы Вам поможем:

США: sale@onkron.us / +13159682278

Европа: sale@onkron.de / +494029996807

Россия: support@onkron.ru / +78007772176

Полностью прочитайте данную инструкцию до начала сборки и установки. При возникновении вопросов по сборке и эксплуатации продукта свяжитесь с нашей сервисной службой.

ВНИМАНИЕ

Использование продукта с устройствами, превышающими допустимый вес, может привести к неправильной его работе, полной поломке и травмам пользователя.

- Продукт должен быть собран согласно данной инструкции. Неверная установка может принести вред здоровью пользователя.
- Необходимо использование средств индивидуальной защиты и правильных инструментов. Продукт должен быть собран и установлен профессионалом.
- Убедитесь, что рабочая поверхность способна выдержать суммарный вес продукта, используемого устройства и всех дополнительных компонентов.
- Используйте крепеж из комплекта поставки и НЕ ПЕРЕТЯГИВАЙТЕ их во время сборки, и установки.
- Продукт содержит мелкие детали, которые могут вызвать удушье при проглатывании. Храните их в недоступном для детей месте.
- Неверное использование продукта может привести к его поломке и травмам.
- Перед установкой экрана убедитесь, что данная модель поддерживается продуктом. Проверьте VESA крепление, вес экрана и его диагональ.
- Установка неподдерживаемого экрана может привести к поломке продукта и травмам.

ВАЖНО

ПЕРЕД началом сборки убедитесь в том, что вы получили все необходимые для сборки детали. Сверьтесь со списком. Если деталей не хватает или они имеют дефекты, свяжитесь с нашей сервисной службой.

ГАРАНТИЯ

Не требует обязательной сертификации. Срок службы не ограничен.
ГАРАНТИЯ 5 ЛЕТ.

Комплект сборки:

Сначала распакуйте все компоненты и убедитесь, что у вас есть все необходимые детали. Если деталей не хватает, свяжитесь с сервисной службой. Сверьтесь со списком:

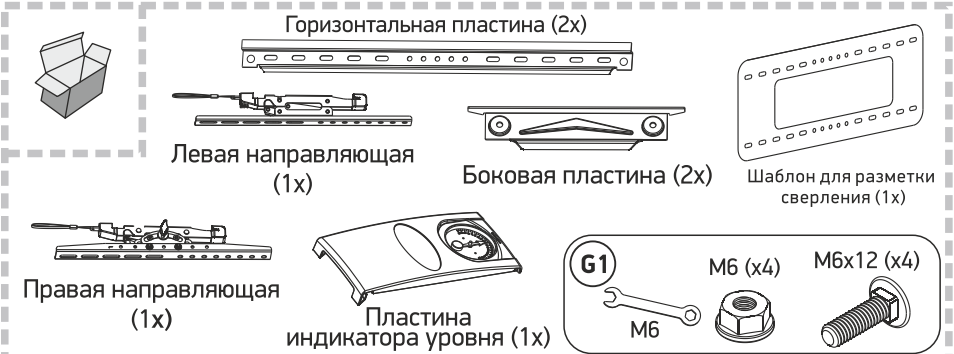

СОСТАВ КРЕПЕЖА ДЛЯ КРЕПЛЕНИЯ К ТЕЛЕВИЗОРУ:

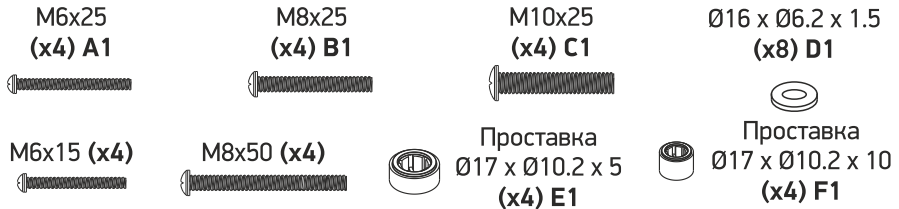

СОСТАВ КРЕПЕЖА ДЛЯ КРЕПЛЕНИЯ К СТЕНЕ:

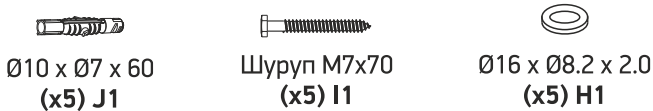

Рекомендованные инструменты, не включенные в комплект:



1. Сборка VESA панели кронштейна

- Соедините горизонтальные и боковые пластины, используя винты и гайки (G1).
- Закрутите их ключом (G1) из комплекта.

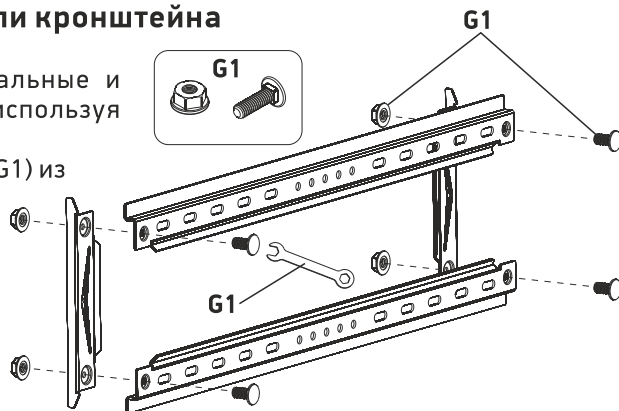

- Навесьте пластину индикатора уровня на собранную VESA панель кронштейна.

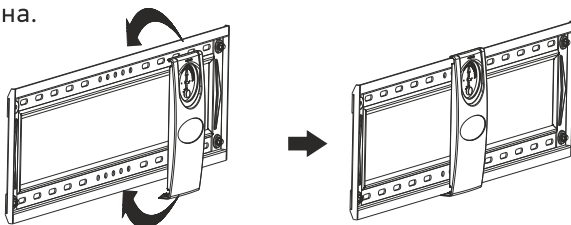

2. Установка VESA панели кронштейна на стену

- **ВНИМАНИЕ:** Проверьте материал стены и толщину отделочного слоя.
- Вложенный комплект крепежа предназначен только для установки на бетонную стену с толщиной штукатурки не более 5 мм или на деревянные опоры стены из гипсокартона.
- Для стен из пустотелого кирпича, газо-пенобетона или двойного гипрочного слоя рекомендован другой тип крепежа, приобретаемый дополнительно.

ВНИМАНИЕ: Не сверлите отверстия в местах прохождения электропроводки.

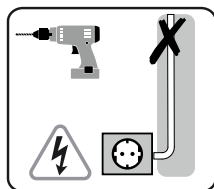

ВНИМАНИЕ: Не сверлите отверстия в местах прохождения водопроводных труб.

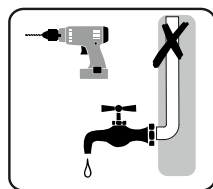

2.1 Установка на деревянную стену, деревянные опоры для однослойного гипсокартона

ВНИМАНИЕ: Использование дюбелей (J1) не понадобится!



- Приложите шаблон для разметки сверления к стене.
- Отметьте на стене карандашом места для сверления отверстий.

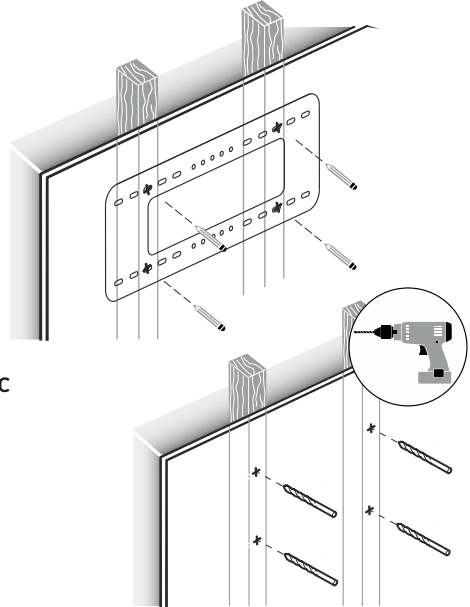
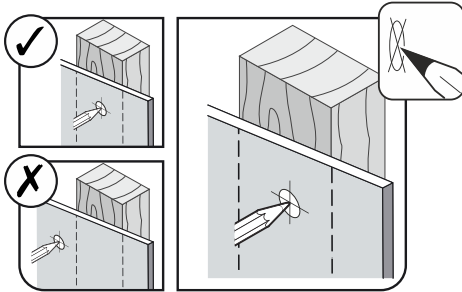

- Просверлите отверстия в стене с помощью сверла $\varnothing 4$ мм (5/32"), глубиной не менее 70 мм.

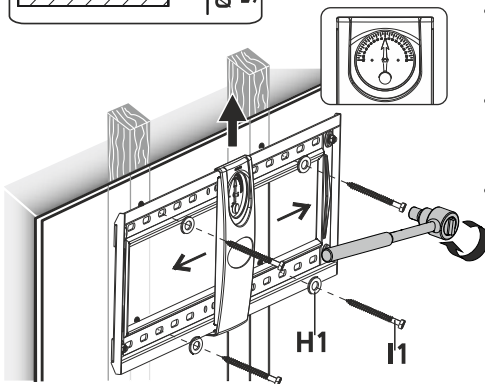
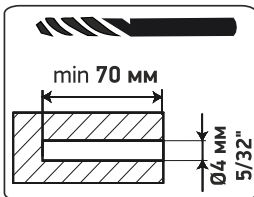

- Приложите VESA панель кронштейна к полученным отверстиям в стене.
- Выверните VESA панель кронштейна по встроенному индикатору уровня.
- Прикрутите VESA панель кронштейна к стене с помощью шурупов M7x70 (I1) и шайб (H1), используя торцевой ключ.

ВНИМАНИЕ: Не используйте ключ (G1) из комплекта!



2.2 Установка на бетонную стену

- Приложите шаблон для разметки сверления к стене, отметьте на стене карандашом места для сверления отверстий.

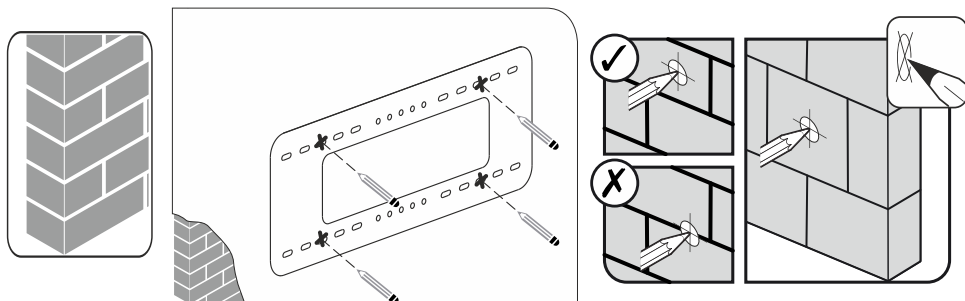

- Просверлите отверстия в стене с помощью сверла $\text{\O}10 \text{ мм}$ ($3/8''$), глубиной не менее 70 мм.

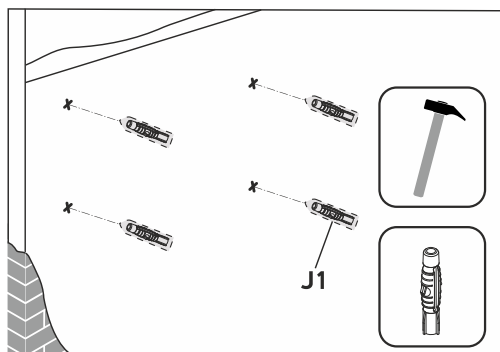
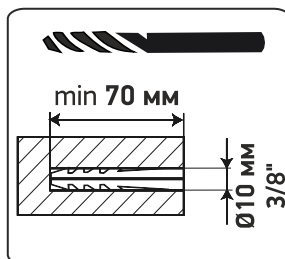
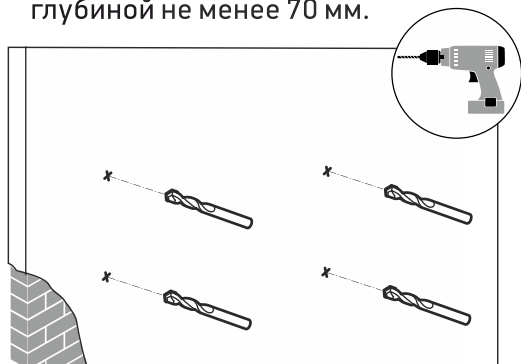

- Вставьте дюбели (J1) в отверстия.
- Убедитесь, что дюбели полностью установлены в стене, при необходимости воспользуйтесь молотком.

- Приложите VESA панель кронштейна к полученным отверстиям в стене.
- Выровняйте VESA панель кронштейна по встроенному индикатору уровня.
- Прикрутите VESA панель кронштейна к стене с помощью шурупов M7x70 (I1) и шайб (H1), используя торцевой ключ.

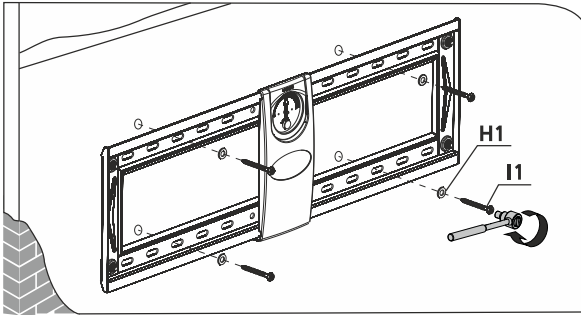

ВНИМАНИЕ: Не используйте ключ (G1) из комплекта!

3. Выбор ТВ винтов для установки направляющих

- Положите телевизор экраном вниз. Для защиты экрана расположите его на ровной поверхности, накрытой тканью.
- Вручную вверните винты в резьбовые отверстия на задней панели телевизора, чтобы определить, какой диаметр винта (M6, M8 или M10) использовать.

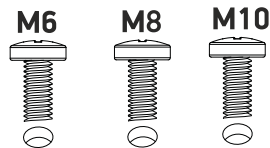
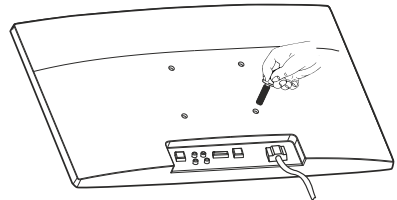

Слишком короткие винты не удержат телевизор. Использование винтов длиннее необходимого размера или установка винтов под наклоном может привести к повреждению внутренних элементов телевизора.

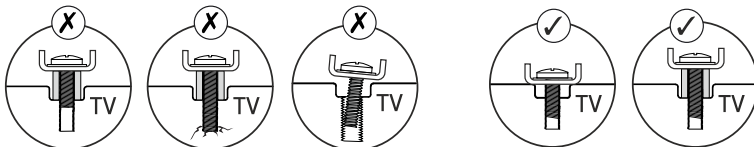

4. Определение стандарта VESA телевизора

- Определите стандарт VESA Вашего телевизора, заглянув в его технические характеристики или с помощью рулетки измерьте расстояние по горизонтали и по вертикали между центрами крепежных отверстий. Это и будет являться стандартом VESA Вашего телевизора.

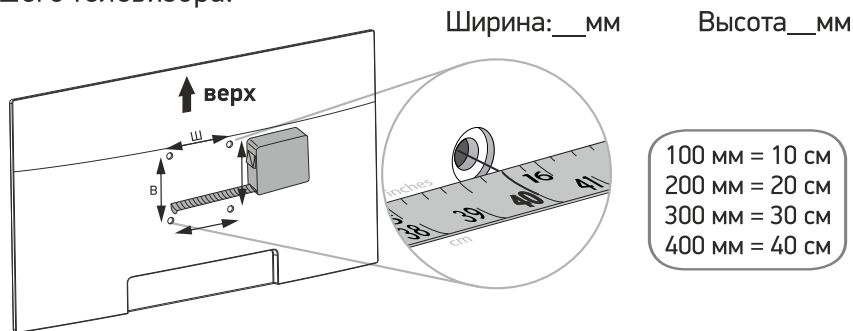

ВНИМАНИЕ: Тип вашего телевизора поможет Вам определить какой набор крепежа (винты/проставки) использовать при установке VESA панели.

- **A.** Вариант установки без проставок (телевизоры с плоской задней панелью).
- **B.** Вариант установки с использованием проставок (телевизоры с округлой задней панелью или встроенными монтажными отверстиями).

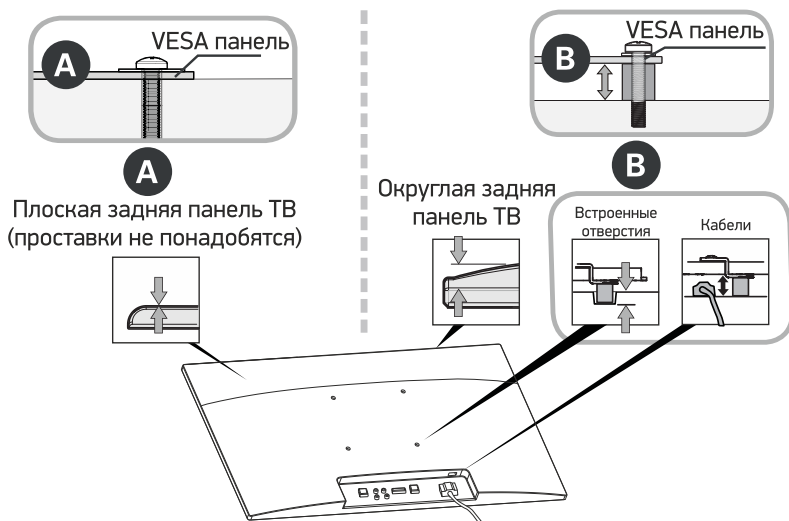

5. Установка направляющих на телевизор

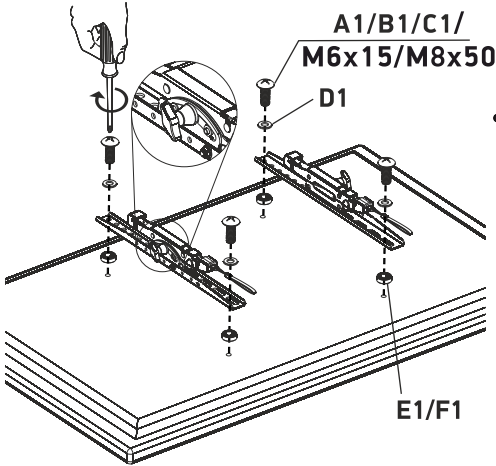

- Установите направляющие кронштейна, так чтобы его отверстия совпали с отверстиями в телевизоре, при необходимости проложив проставки (E1/F1) и шайбы (D1), между телевизором и направляющими.

- Затяните винты A1/B1/C1/M6x15/M8x50, так, чтобы направляющие были надежно закреплены.
- Используйте крестовую отвертку для затягивания винтов.

6. Установка телевизора на VESA панель кронштейна



Во избежание несчастных случаев, при установке, регулировке или демонтаже телевизора должны участвовать два человека.

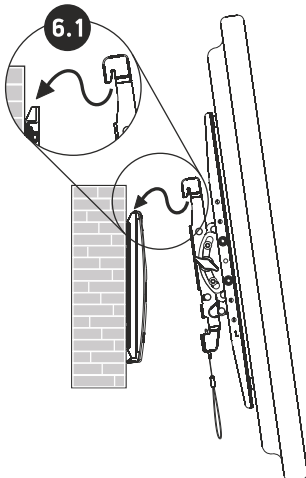
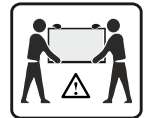

- **6.1** Поднесите телевизор задней панелью к закрепленной на стене VESA панели кронштейна.
- Навесьте верхний край направляющих с телевизором на VESA панель, не прижимая нижнюю часть телевизора.
- Выверните телевизор по центру VESA панели.

- **6.2** Затем медленно опустите телевизор до поверхности стены, потянув за шнуры фиксатора вниз.

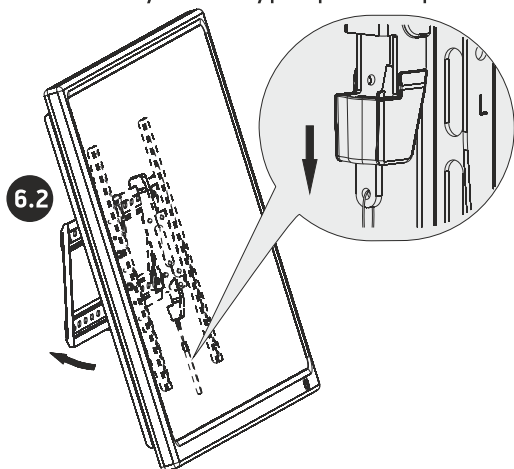

- **6.3** Отпустите шнуры фиксатора. Защелки заблокируют положение направляющих.

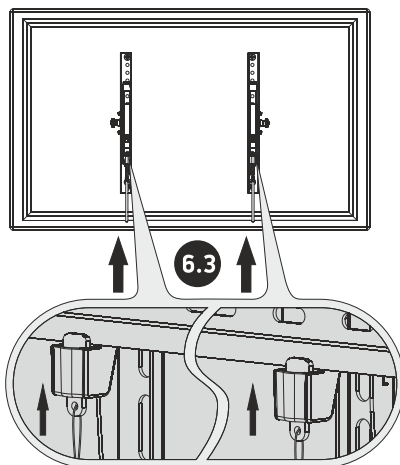

7. Снятие телевизора с кронштейна

- Выключите телевизор.
- Отсоедините его от сети питания.
- Для снятия телевизора с кронштейна разблокируйте защелки, потянув за шнуры фиксатора вниз
- Не отпуская шнуры, отодвиньте нижнюю часть телевизора от стены и приподнимите его, сняв с кронштейна.

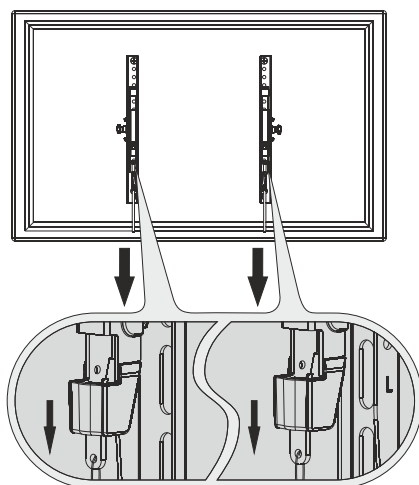

8. Подсоединение проводов к телевизору

- 8.1 Аккуратно нажмите на телевизор руками с двух сторон, он выдвинется под действием силы пружины.
- 8.2 Подсоедините провода к телевизору.
- 8.3 Задвиньте телевизор до характерного щелчка.

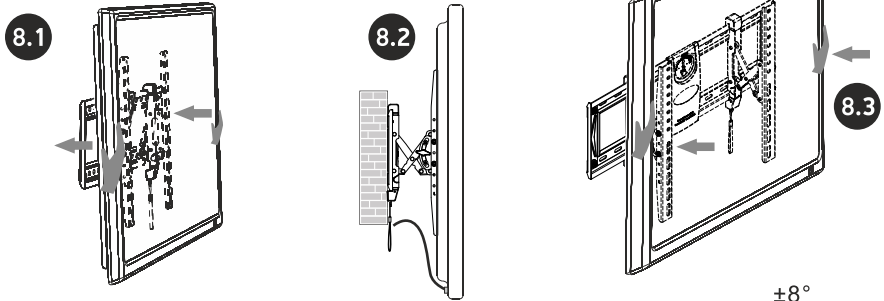

9. Регулировка наклона телевизора

- Конструкция кронштейна позволяет регулировать угол наклона в процессе эксплуатации, не снимая телевизор со стены.
- Возможность наклона до 8° .
- Для этого необходимо ослабить регулировочные винты с двух сторон кронштейна, отрегулировать наклон и снова их затянуть.



Содержание:

	СТРАНИЦА
Комплект сборки.....	3
1. Сборка VESA панели кронштейна.....	4
2. Установка VESA панели кронштейна на стену.....	4
2.1 Установка на деревянную стену, деревянные опоры для однослойного гипсокартона.....	5
2.2 Установка на бетонную стену.....	6
3. Выбор ТВ винтов для установки направляющих.....	7
4. Определение стандарта VESA телевизора.....	8
5. Установка направляющих на телевизор.....	9
6. Установка телевизора на VESA панель кронштейна.....	9
7. Снятие телевизора с кронштейна.....	10
8. Подсоединение проводов к телевизору.....	11
9. Регулировка наклона телевизора.....	11

Бізді таңдағаныңызға рахмет!

Біздің өнімімізді сатып алғаныңызға қуаныштысыз деп үміттенеміз. Егер сізге біздің өнім ұнаса, пікіріңізді қалдыруыңызды өтінеміз.

Егер сізде сұрақтар немесе кез-келген мәселелер туындаса, бізбен кез-келген уақытта байланыса аласыз, біз сізге көмектесеміз:

АҚШ: sale@onkron.us / +13159682278

Еуропа: sale@onkron.de / +494029996807

Ресей: support@onkron.ru / +78007772176

Монтаждауды және орнатуды бастамас бұрын осы нұсқаулықты толығымен оқып шығыңыз. Өнімді құрастыру және пайдалану туралы сұрақтарыңыз болса, қызмет көрсету бөліміне хабарласыңыз.

НАЗАР АУДАРЫҢЫЗ

Өнімді рұқсат етілген салмақтан асатын құрылғылармен пайдалану, дұрыс жұмыс істемеуге, толық бұзылуға және пайдаланушының жарақат алуына әкелуі мүмкін.

- Өнімді осы нұсқаулыққа сәйкес жинау керек. Дұрыс емес орнату пайдаланушының денсаулығына зиян тигізуі мүмкін.
- Жеке қорғаныс құралдары мен дұрыс құрал-саймандарды пайдалану өте қажет. Өнімді кәсіби маман жинап, орнатуы керек.
- Жұмыс беті өнімнің, қолданылатын құрылғының және кез-келген қосымша компоненттердің жиынтық салмағын көтере алатындығына көз жеткізіңіз.
- Берілген жабдықты пайдаланыңыз, құрастыру және орнату кезінде оларға ТАРТУ КҮШІН АСЫРАМАҢЫЗ.
- Бұл өнімде жұтылған кезде тұншығуға әкелетін ұсақ бөлшектер бар. Оларды балалардың қолы жетпейтін жерде сақтаңыз.
- Өнімді дұрыс қолданбау зақымдануға және жарақатқа әкелуі мүмкін.
- Экранды орнатпас бұрын, модельге өнім сәйкес келетініне көз жеткізіңіз. VESA қондырғысын, экран салмағын және экран диагоналін тексеріңіз.
- Сәйкес келмейтін экранды орнату өнімнің бұзылуына және адам жарақатына әкелуі мүмкін.

МАҢЫЗДЫ

Құрастыруды бастамас бұрын, жинауға қажетті барлық бөлшектерді алғаныңызға көз жеткізіңіз. Тізімді тексеріңіз. Егер бөлшектер жетіспесе немесе ақаулы болса, біздің қызмет көрсету бөліміне хабарласыңыз.

КЕПІЛДІК

Міндетті сертификаттауды қажет етпейді. Қызмет ету мерзімі шексіз.
КЕПІЛДІК 5 ЖЫЛ.