

Additional ways of installation:

Дополнительные варианты крепления сетевого фильтра (удлинителя) на основание держателя:

- 1 Option 1: Install one hook and the adhesive tape to the base.**

Вариант 1: Установите один зацеп и клейкую ленту к основанию держателя.

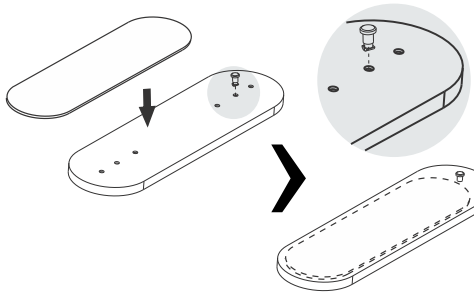

- 2 Peel off the top layer of the adhesive tape.**

Отклейте верхний слой от клейкой ленты.

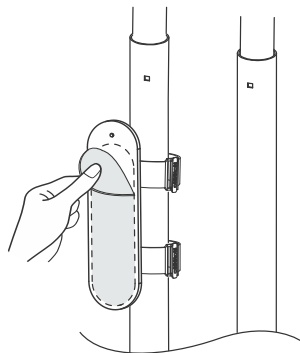

- 3 Hang the upper part of the power strip on the hook.**

Повесьте верхнюю часть сетевого фильтра (удлинителя) на зацеп.

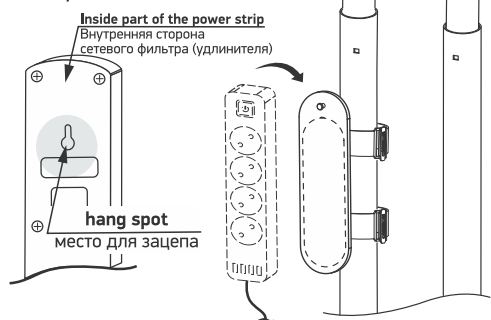

- 4 Now you can press firmly the lower part of the power strip to the base.**

Опустите оставшуюся часть сетевого фильтра (удлинителя) на клейкую ленту. Плотнo прижмите его к основанию держателя.

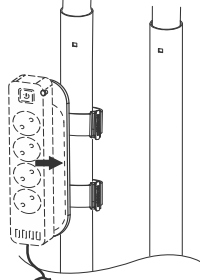

- 1 Option 2: Measure distance between holes on the inside part of your power strip. Use this distance to install hooks on the base of the holder.**

Вариант 2: Измерьте расстояние между отверстиями на внутренней части вашего сетевого фильтра (удлинителя).

На этом расстоянии установите пластиковые зацепы в основании держателя.

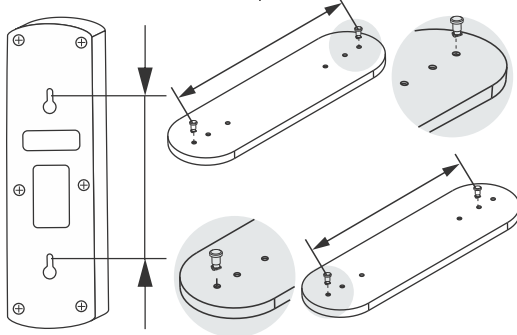

- 2 Use hooks to install power strip to the base.**

Power strip is securely fixed.

Закрепите сетевой фильтр (удлинитель) на зацепы основания держателя. Сетевой фильтр (удлинитель) надежно закреплен.

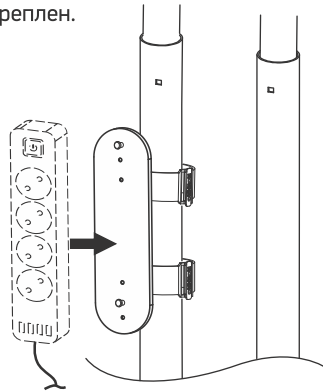

APS-1881 black

Power Strip Holder

Держатель сетевого фильтра (удлинителя)

USER GUIDE

РУКОВОДСТВО ПОЛЬЗОВАТЕЛЯ

Thank you for choosing our power strip holder. You can easily mount the holder on a mobile TV stand and quickly remove it to place somewhere else.

Благодарим вас за то, что вы выбрали наш держатель для сетевого фильтра (удлинителя). Вы с легкостью можете повесить держатель для сетевого фильтра (удлинителя) на стойку, быстро его снять или переместить в другое место.

APPLICATION

Power strip holder is designed for: for permanent and convenient installation and fixing of a power strip on a mobile TV stand; to ensure mobility of all connected electronic devices.

FEATURES:

Fits most modern power strips with a flat back surface; Additionally purchased for ONKRON mobile TV stands **TS1881, TS1892, TS3881**.

НАЗНАЧЕНИЕ

Держатель для сетевого фильтра (удлинителя) предназначен: для постоянного и удобного монтажа и закрепления сетевого фильтра (удлинителя) на стойке;

для обеспечения мобильности всех электронных подключенных к нему устройств.

ОСОБЕННОСТИ:

Подходит для большинства современных сетевых фильтров (удлинителей) с плоской задней поверхностью; Дополнительно приобретается к стойкам **TS1881, TS1892, TS 3881**.

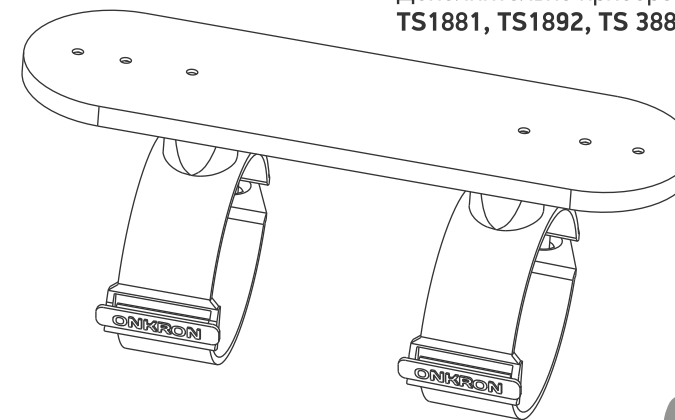

WARRANTY

Not under mandatory certification. Unlimited lifespan. 12 MONTH WARRANTY.

ГАРАНТИЯ

Срок годности не ограничен ГАРАНТИЯ 12 МЕСЯЦЕВ.



**Exploded-view drawing:
Взрыв-схема:**

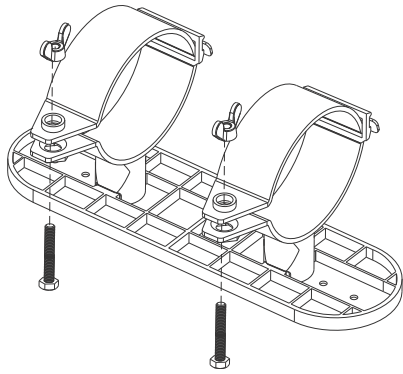

Assembly kit/ Комплект сборки:

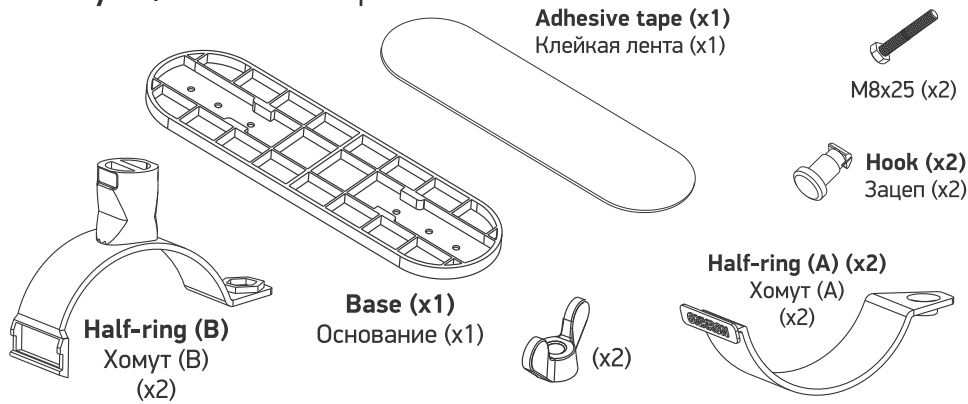

- 1** Put half-ring (A) through the hole in half-ring (B). Repeat for half-ring (A).

Проденьте хомут (A) в отверстие на хомуте (B). Повторите этот же шаг для второго хомута (A).

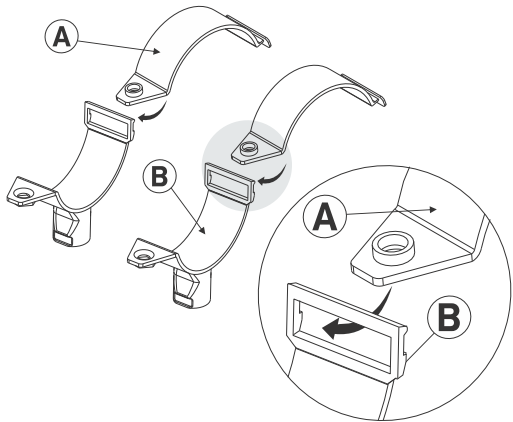

- 2** Grab the tube with half-rings and connect them together with screw and nut. Make sure that half-rings are not completely tightened.

Обхватите трубу хомутами, соединив их винтом и гайкой. Обеспечьте свободное перемещение хомутов, не затягивая их до конца.

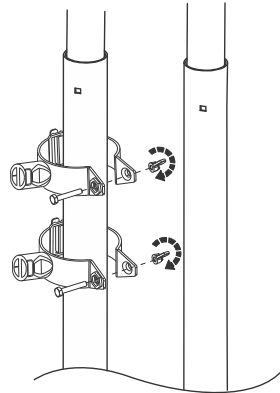

- 3** Paste adhesive tape to the base of the holder.
Приклейте специальную клейкую ленту к основанию держателя.

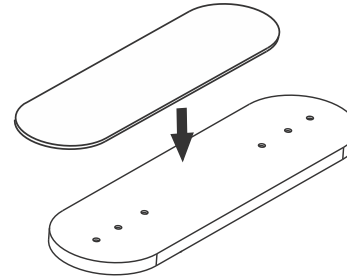

- 5** Peel off the top layer of the adhesive tape.
Отклейте верхний слой клейкой ленты.

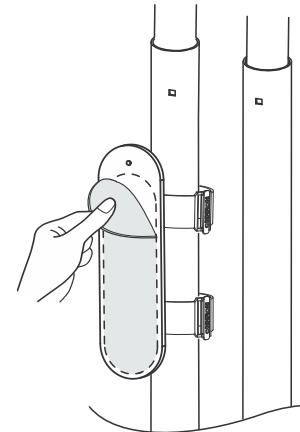

- 4** Follow slots to install the base onto half-rings.
Установите основание держателя на хомуты по направляющим пазам.

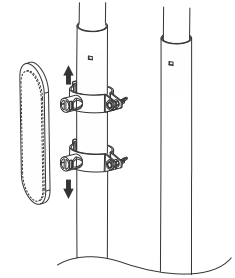

- 6** Press firmly power strip to the base of the holder. Now power strip is securely fixed.
Плотно прижмите сетевой фильтр (удлинитель) к основанию держателя. Сетевой фильтр (удлинитель) надежно закреплен.

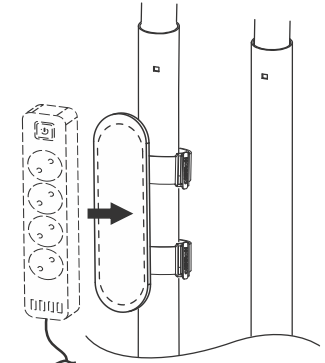

- 7** Wind the wires on the legs of the holder in case of transportation. There is no need to take it off the stand.
Намотайте провода на ножки держателя, если понадобится транспортировка стойки. Сетевой фильтр (удлинитель) снимать не понадобится.

